

ГЕРМЕТИЧНЫЕ СОЕДИНИТЕЛИ



Соединители герметичные предназначены для разборного подключения аппаратуры потребителя к электрическим проводникам кабеля. Применяются для работы в электрических цепях постоянного, переменного и импульсного токов.

Различные варианты конструкций соединителей предусматривают подключение от 1 до 16 электрических проводников с рабочим напряжением до 700 В.



Разъемные соединители обладают радиальной и продольной герметичностью при внешнем гидростатическом давлении жидкости до 70 МПа, предохраняя подключенное оборудование от затопления при повреждении оболочек кабеля или при его обрыве.

Для защиты от механических воздействий используется чехол из пластика, входящий в комплект поставки.

Структура:

1. Вилка блочная
2. Корпус
3. Розетка кабельная
4. Кабель

Соединитель герметичный типа СГО (соединитель герметичный с общей изоляцией)

ТЕХНИЧЕСКИЕ ХАРАКТЕРИСТИКИ	
Диаметр корпуса, мм	45
Длина соединителя в сочлененном состоянии, мм	90
Масса, г	135
Материал	пластик
Усилия расчленения соединителей, Н(кгс), не более	90 (9)
Внешнее гидростатическое давление, МПа, не более	20
Максимальное рабочее напряжение, В	250
Максимальный ток 1 контактной пары, (разъема в сборе) А	6 (95)
Сопrotивление изоляции соединителя, МОм, не менее	100
Падение напряжения на 1 контакте в соединенном состоянии, мВ, не более	150
Диапазон рабочих температур, °С	от -40 до +75
Наработка до отказа в пределах срока службы 15 лет, часов	15 000



ОПТОЭЛЕКТРИЧЕСКИЕ РАЗЪЕМНЫЕ СОЕДИНИТЕЛИ

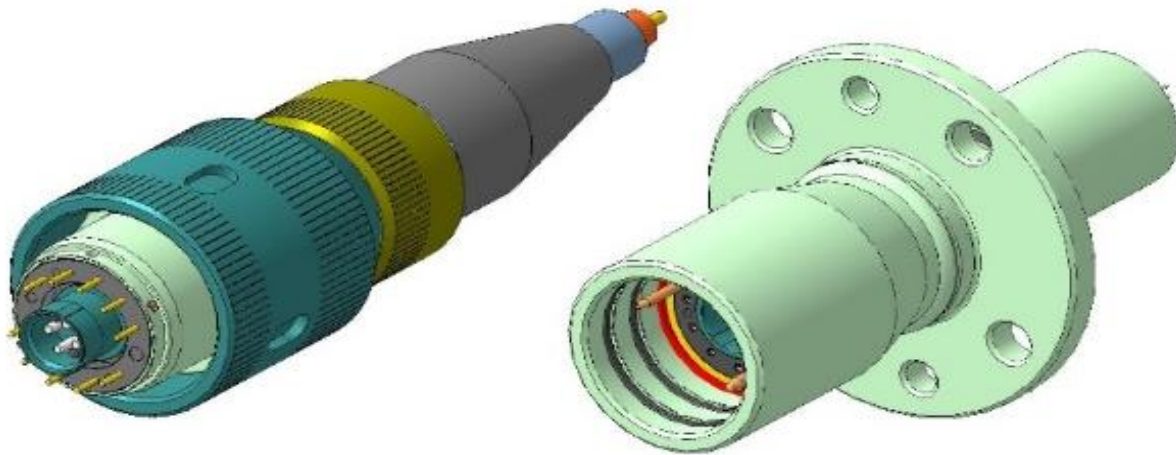

Основная область применения данных изделий – буксируемые носители, работы в составе гидроакустических систем, где проводники силового питания объединены с оптоволоконными каналами передачи информации в одном грузонесущем кабеле, и передача усилия буксировки осуществляется непосредственно через корпус соединителя.

В отличие от гермовводов, данный вид изделий позволяет производить оперативное подключение-отключение кабелей к аппаратуре без ее вскрытия.

Оптические и комбинированные оптоэлектрические разъемные соединители предназначены для присоединения кабелей, содержащих оптические и электрические проводники к оборудованию, работающему в любой жидкой среде под давлением до 10 МПа.

Различные варианты конструкций соединителей предусматривают подключение от 2 до 8 оптических волокон и от 1 до 10 электрических проводников с рабочим напряжением до 500 В.

Соединители изготавливаются 4-х исполнений: кабельная вилка, кабельная розетка, приборная вилка, приборная розетка.

Приборные части соединителей обладают продольной герметичностью, предохраняя подключенное оборудование от затопления при повреждении оболочек кабеля или при его обрыве.

Силовая заделка соединителя рассчитана на применение совместно с кабелями с грузонесущим элементом, выполненным из высокопрочных арамидных нитей.



ООО «СКТ-СЕРВИС»
Россия, г. Псков, ул. Новаторов, 3



+7 (8112) 50-00-52 доб. 64764



nftegaz@skt-service.ru



skt-service.ru

Соединитель типа РГО (разъем грузонесущий оптоэлектрический)

ТЕХНИЧЕСКИЕ ХАРАКТЕРИСТИКИ	
Материал	Титан (другие материалы по запросу)
Рабочее растягивающее усилие, кН	Определяется типом кабеля
Максимальное разрывное усилие, кН	10
Максимальное рабочее давление, кг/см ²	100
Количество электрических контактов	10
Максимальный ток на один контакт/суммарное на соединитель, А	7/58
Максимальное рабочее напряжение, В	250
Количество оптических контактов	4
Средние потери на оптическом соединении, не более, дБ	0,5 (0,7 макс)
Уровень обратного отражения, не менее, дБ	-30
Количество сочленений-расчленений, не менее	250
Рабочий диапазон температур, °С	- 40 ... +70
	Вилка/розетка кабельная
Диаметр кабеля, мм	10-16
Материал оболочки кабеля	Полиэтилен, полиуретан
Силовой элемент	Повив нитей «кевлар»
Диаметр корпуса, мм, не более	60
Длина, мм	230
Масса, кг, не более	1,2
	Вилка/розетка приборная
Диаметр крепежного фланца, мм	98
Способ уплотнения с аппаратурой	2 резиновых кольца, посадочное отв. Ø38H10
Присоединительные элементы	6 отв. d=13 мм
Длина выступающей части, мм	95
Масса, кг, не более	1,2



ГЕРМОВВОДЫ ДЛЯ МАГИСТРАЛЬНЫХ ОПТИЧЕСКИХ ГЛУБОКОВОДНЫХ КАБЕЛЕЙ



Гермовводы предназначены для использования совместно с магистральными оптическими глубоководными кабелями с дистанционным питанием промежуточных усилительных блоков в составе магистральных оптоволоконных линий связи.

Магистральные кабели содержат электрические и/или волоконно-оптические каналы передачи информации и управления, в качестве которых применяется витая пара и одномодовое оптическое волокно. Питание потребителей осуществляется по одно или двухпроводным схемам, постоянным или переменным напряжением до 12 кВ.

Радиальная и продольная герметичность гермовводов предохраняет подключенное оборудование от затопления при повреждении оболочек кабеля или при его обрыве.

ТЕХНИЧЕСКИЕ ХАРАКТЕРИСТИКИ

Параметр	Прибрежной прокладки	Глубоководной прокладки	Антенно-магистральный
Наименование	ГМ-3	ГМ, ГМ-2, ГМ-2Д	ГАМ
Диаметр корпуса, мм	100	115, 80, 60	180
Материал	Сталь 12Х18Н10Т	Сталь 12Х18Н10Т, стеклопластик	Сталь 12Х18Н10Т
Максимальное разрывное усилие, кН	120	65	65
Диаметр кабеля, мм	28 – 32	19 – 25	30 – 35
Материал оболочки кабеля	полиэтилен	полиэтилен, полиуретан	полиуретан
Количество электрических проводников	1х12 кВ	1х5-8 кВ	1х5 кВ, 2х600 В, 18 витых пар
Максимальное рабочее давление, кг/см ²	50	100, 500	100

Гермовводы ГМ и ГАМ обладают радиальной и продольной герметичностью, предохраняя оборудование от затопления при повреждении оболочек кабеля или при его обрыве.

Гермовводы ГМ-2 и ГМ-2Д разработаны для применения на глубоководных участках подводной оптоволоконной трассы и предназначен для погружения до глубины 5 000 м. Гермоввод ГМ-2Д имеет стеклопластиковый корпус и может применяться совместно с магистральными кабелями с броней, находящейся под высоковольтным потенциалом относительно воды.



ДОННЫЕ МОДУЛИ

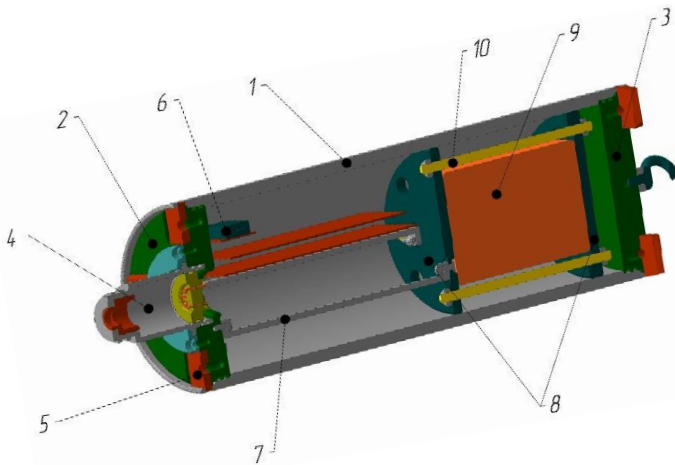

Конструкция донных модулей:

1. Корпус
2. Вводной фланец
3. Крышка
4. Гермоввод НКОВ
5. Запирающие элементы («сухари»)
6. Набор плат
7. Держатели плат (стойки)
8. Поддерживающие фланцы
9. АКБ
10. Шпильки

Донные модули представляют собой герметичные контейнеры, в которых размещается приемо-передающая, усилительная аппаратура магистральных подводных линий передачи данных, аппаратура сбора и обработки информации с датчиков гидроакустических комплексов, донных антенн, аппаратура донных геофизических обсерваторий. Корпуса донных модулей выполняются из высокопрочных коррозионностойких материалов, допускающих работу изделий на глубинах до 6000 м.

Донный модуль состоит из корпуса и фланцев. В фланцах изготовлены посадочные места для гермовводов кабелей, подключаемых к донному модулю. Количество и тип присоединяемых гермовводов определяется в соответствии с пожеланиями заказчика.

Параметр	Значение
	ДМ-1, ДМ-2
Диаметр корпуса, мм, не более	150 - 180
Длина, мм	500 - 1000
Материал	Сталь 12Х18Н10Т, ПТ-3В, стеклопластик
Максимальное разрывное усилие, кН	120
Максимальное рабочее давление, кгсм ²	55



КАБЕЛЬНЫЕ НАКОНЕЧНИКИ

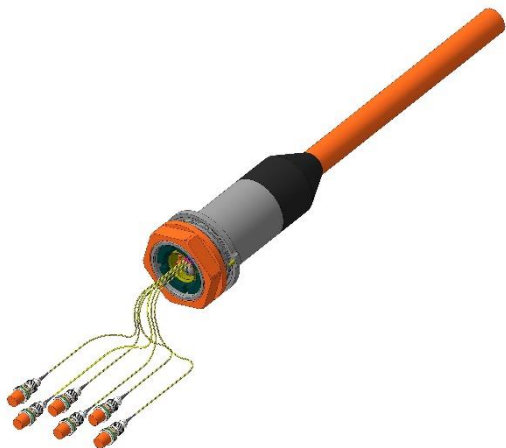

Кабельные наконечники применяются:

- в составе геологических и геофизических морских комплексов;
- при буксировке различных носителей;
- при работе в составе гидроакустических систем, магистральных линий связи, донных антенн.

При этом коммутация проводников кабеля с блочной аппаратурой производится в корпусе прибора. Как правило, гермовводы используются в случае коммутации волоконно-оптических кабелей и комбинированных оптоэлектрических кабелей.

Оптические и комбинированные оптоэлектрические кабельные наконечники и гермовводы предназначены для присоединения кабелей, содержащих оптические и электрические проводники к оборудованию, работающему в любой жидкой среде под давлением до 60 МПа.

Различные варианты конструкций гермовводов предусматривают подключение от 1 до 12 оптических волокон и от 1 до 6 электрических проводников с рабочим напряжением до нескольких киловольт.

Наконечники обладают радиальной и продольной герметичностью, предохраняя подключенное оборудование от затопления при повреждении оболочек кабеля или при его обрыве.

Силовые заделки изготавливаются, как совместно с гермовводом, так и отдельно от него. При этом способы их изготовления и установки практически не различаются, т. к. исполнение заделки зависит в основном от структуры кабеля и применяемого в кабеле силового элемента. Как правило, в качестве силового элемента применяется стальная проволока или высокопрочные нити. При небольших усилиях допускается крепление силовой заделки непосредственно к оболочке кабеля.

Наконечники разрабатываются под конкретный тип оптоэлектрического кабеля с учетом типа силового элемента кабеля, материала оболочки, рабочей глубины, присоединительных размеров оборудования заказчика.

Все оптические волокна, выходящие из гермоввода, имеют защитный буфер диаметром 0,9 мм. Длина оптических и электрических проводников оговаривается при заказе.



ООО «СКТ-СЕРВИС»
Россия, г. Псков, ул. Новаторов, 3



+7 (8112) 50-00-52 доб. 64754



neftegaz@skt-service.ru



skt-service.ru

КАБЕЛЬНЫЕ НАКОНЕЧНИКИ

ТЕХНИЧЕСКИЕ ХААКТЕРИСТИКИ	
Диаметр корпуса, мм, не более	50 – 90
Длина, мм	150 – 250
Масса, кг, не более	1,2 – 1,5
Материал	Сталь 12Х18Н10Т, АМГ-5, Титан ПТ-3В, стеклопластик
Максимальное разрывное усилие, кН	в зависимости от типа кабеля
Максимальное рабочее давление, кг/см ²	в зависимости от требований до 500 кг/см ²
Материал оболочки кабеля	полиэтилен, полиуретан, ТЭП, ПВХ
Силовой элемент	стальная проволока, без силовой заделки
Способ уплотнения с аппаратурой	резиновые кольца по конусной фаске, радиальное, торцевое, комбинация радиального и торцевого
Присоединительные элементы	фланец, сухари
Количество электрических проводников	1 – 6
Количество оптических проводников	1 – 6
Максимальное рабочее напряжение, В	по требованию заказчика до 3000 В
Максимальный ток на проводник, А	по требованию заказчика до 25 А

