

ЛЕБЕДКИ

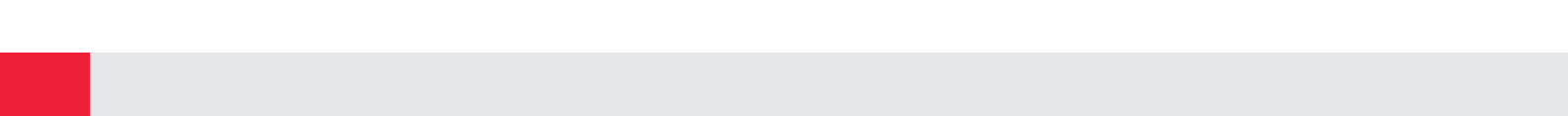

СОДЕРЖАНИЕ

ЛЕБЕДКИ СТАЦИОНАРНЫЕ ГЕОФИЗИЧЕСКИЕ (ЛГ)	6
ЛЕБЕДКА ГЕОФИЗИЧЕСКАЯ ЛГ-16,5/900	7
ЛЕБЕДКА ГЕОФИЗИЧЕСКАЯ ЛГ 5000/2000	8
ЛЕБЕДКИ МОРСКИЕ ГЕОФИЗИЧЕСКИЕ, ГИДРОГРАФИЧЕСКИЕ (ЛМГ)	9
ЛЕБЕДКИ МОРСКИЕ ГИДРОГРАФИЧЕСКИЕ ЛМГ-130/2200-3,8 И ЛМГ-160/2100-3,9	10
ЛЕБЕДКИ ПАЛУБНЫЕ (ЛП)	11
ЛЕБЕДКА ЛП 10/1300	12
ЛЕБЕДКА 13/600	12
ЛЕБЕДКА ЛП-2/24 В	12
ЛЕБЕДКИ МОБИЛЬНЫЕ (ЛМ)	13
ЛЕБЕДКА ЛП2М 2/470	14
ЛЕБЕДКА ЛМ 18/800	14
ЛЕБЕДКА ЛМ 18/1000	14
ЛЕБЕДКА ЛМ 20/1800	14
ЛЕБЕДКА ЛМ 30/1600	15
ЛЕБЕДКА ЛМ 30/2200	15
ЛЕБЕДКА ЛМ 35/2000	15
ЛЕБЕДКА ЛМ 150/2100	15
СПУСКО-ПОДЪЕМНЫЕ УСТРОЙСТВА	16
СПУСКО-ПОДЪЕМНОЕ УСТРОЙСТВО СПУ 18/800 (КОНТЕЙНЕРНОГО ТИПА)	17
МНОГОФУНКЦИОНАЛЬНОЕ СПУСКО-ПОДЪЕМНОЕ УСТРОЙСТВО СПУ 45/1800	17
СПУСКО-ПОДЪЕМНОЕ УСТРОЙСТВО СПУ 18/1000	18
ОБОРУДОВАНИЕ ДЛЯ ТРАНСПОРТИРОВКИ КАБЕЛЯ	19

О КОМПАНИИ

В 2022 году в составе ГК «Акрон Холдинг»
образовано ООО «СКТ-СЕРВИС»

**АКРОН
ХОЛДИНГ**

Акрон Холдинг -
один из крупнейших в России вертикально-интегрированных
промышленно-металлургических холдингов полного цикла.

**С 2022 ГОДА «СКТ-СЕРВИС»
ПРОДОЛЖАЕТ 2 ПРОИЗВОДСТВЕННЫЕ ИСТОРИИ "ПСКОВГЕОКАБЕЛЬ" И "ПСКОВЭЛЕКТРОСВАР"**



ПОЧЕМУ МЫ



Высококвалифицированный
персонал



Полный инжиниринг проектов
(разработка, проектирование,
сопровождение и внедрение
сложных технических решений)



Высокотехнологичное
научное производство
полного цикла



Испытательный
лабораторный центр



Контроль качества
на всех этапах



Экологическая
ответственность

ВЫПУСКАЕМАЯ ПРОДУКЦИЯ



ПРОДУКЦИЯ ДЛЯ ТРАНСПОРТИРОВКИ ПОД ВЫСОКИМ ДАВЛЕНИЕМ ПЛАСТОВЫХ ФЛЮИДОВ, ВОДЫ И АГРЕССИВНЫХ ЖИДКОСТЕЙ

- Гибкие полимерные армированные трубы
- Гибкие полимерные армированные трубы с теплоизоляционным слоем
- Гибкие полимерные армированные трубы с электроподогревом

ПРОДУКЦИЯ ДЛЯ ДОБЫЧИ, ИССЛЕДОВАНИЯ, ОСВОЕНИЯ И КАПИТАЛЬНОГО РЕМОНТА СКВАЖИН

- Гибкие сталеполимерные трубы
- Шлангокабели
- Капиллярные трубопроводы



ОБОРУДОВАНИЕ ДЛЯ РАБОТЫ С ТРУБНОЙ ПРОДУКЦИЕЙ

- Приемно-отдающие устройства
- Отдающие устройства
- Инжекторы
- Соединительные элементы

ОБОРУДОВАНИЕ ДЛЯ РАБОТЫ С КАБЕЛЬНОЙ ПРОДУКЦИЕЙ

- Лебедки
- Линии для запасовки кабеля

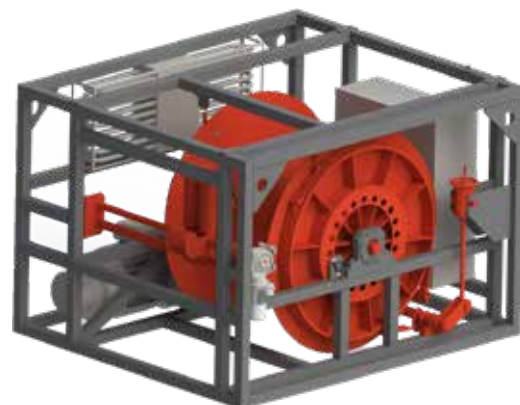

СВАРОЧНОЕ ОБОРУДОВАНИЕ

- Оборудование для сварки труб различного диаметра
- Оборудование для сварки рельсов
- Оборудование для сварки арматуры и листового металла
- Оборудование для сварки проволоки
- Оборудование для сварки заготовок режущего инструмента
- Запасные части и комплектующие



ОБЩИЕ ХАРАКТЕРИСТИКИ

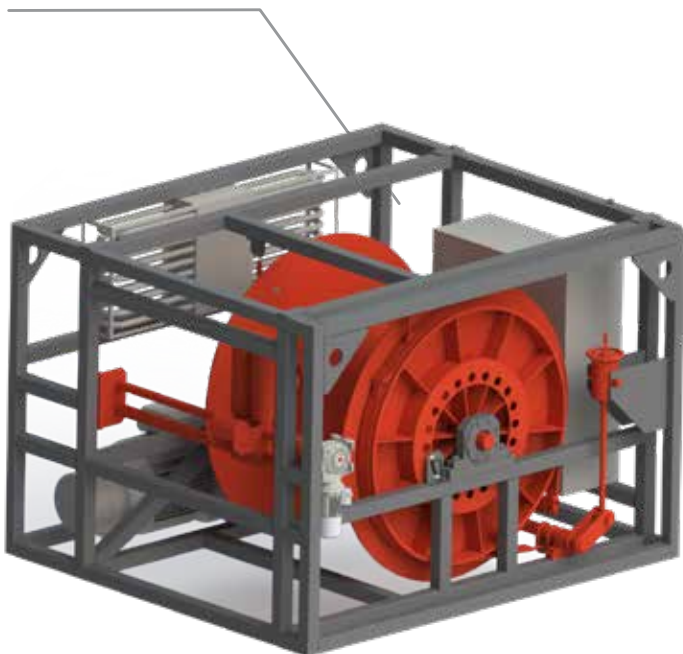

НАЗНАЧЕНИЕ:

- проведение спуско-подъемных операций с кабелем на контрольно-проверочных, испытательных скважинах, на удаленных труднодоступных площадках;
- для работы в составе разметочных установок и перемоточных станков в условиях ремонтных баз и цехов.

СИСТЕМА УПРАВЛЕНИЯ СТАЦИОНАРНЫХ ЛЕБЕДОК В ЗАВИСИМОСТИ ОТ НАЗНАЧЕНИЯ ПОЗВОЛЯЕТ:

- плавно изменять скорость перемещения кабеля;
- производить автоматическую запись параметров каротажа;
- визуализировать параметры спуска/подъема на индикаторах или панели управления;
- поддерживать линейную скорость перемещения кабельного раскладчика в автоматическом режиме;
- контролировать натяжение при намотке и размотке кабеля;
- равномерно укладывать кабели различного диаметра;
- задавать граничные значения натяжения и длины (глубины);
- останавливать вращение барабана лебедки в аварийном режиме;
- регистрировать на персональном компьютере параметры процесса разметки (скорость, длина, натяжение, прохождение магнитной метки).

ТЕХНИЧЕСКИЕ ХАРАКТЕРИСТИКИ ЛГ

Диаметр размечаемого кабеля проволоки, мм	от 2 до 57
Длина кабеля, м	от 10 до 7000
Мощность привода, кВт	4 - 37
Диаметр барабана, мм	400 - 2200
Укладка кабеля	автоматическая с возможностью ручной корректировки
Тормозная система	- электромагнитный тормоз, - ленточный тормоз с ручным приводом
Диапазон изменения скорости кабеля, м/ч	0 - 3 600
Температурный режим эксплуатации, °С	от -50 до +50
Питание	3x380±10%, 50 Гц

ЛЕБЕДКА ГЕОФИЗИЧЕСКАЯ ЛГ-16,5/900

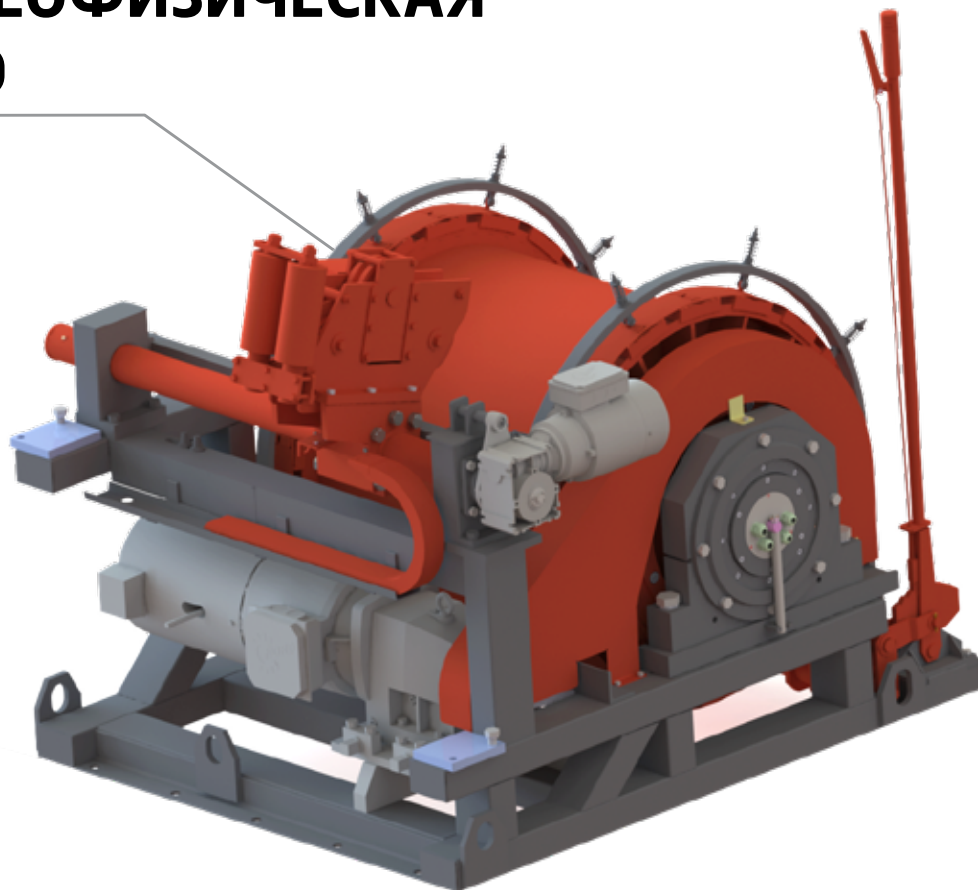

ОСОБЕННОСТИ:

- наличие двух независимых электроприводов барабана;
- работа в широком диапазоне скоростей;
- в рабочем режиме тяговое усилие до 40 кН.

ТЕХНИЧЕСКИЕ ХАРАКТЕРИСТИКИ ЛГ

Вместимость барабана, м ²	0,29
Скорость намотки/смотки кабеля на диаметре, мм	715
Двигатель 1, м/сек	0,5
Двигатель 2, м/сек	21
Натяжение кабеля на минимальном диаметре барабана	
маршевый режим, кН	20
рабочий режим, кН	40
Привод вращения барабана	мотор-редуктор
Привод раскладчика	мотор-редуктор
Масса лебёдки, кг	2500
Габаритные размеры, мм	2010x1600x1550

ЛЕБЕДКА ГЕОФИЗИЧЕСКАЯ ЛГ 5000/2000

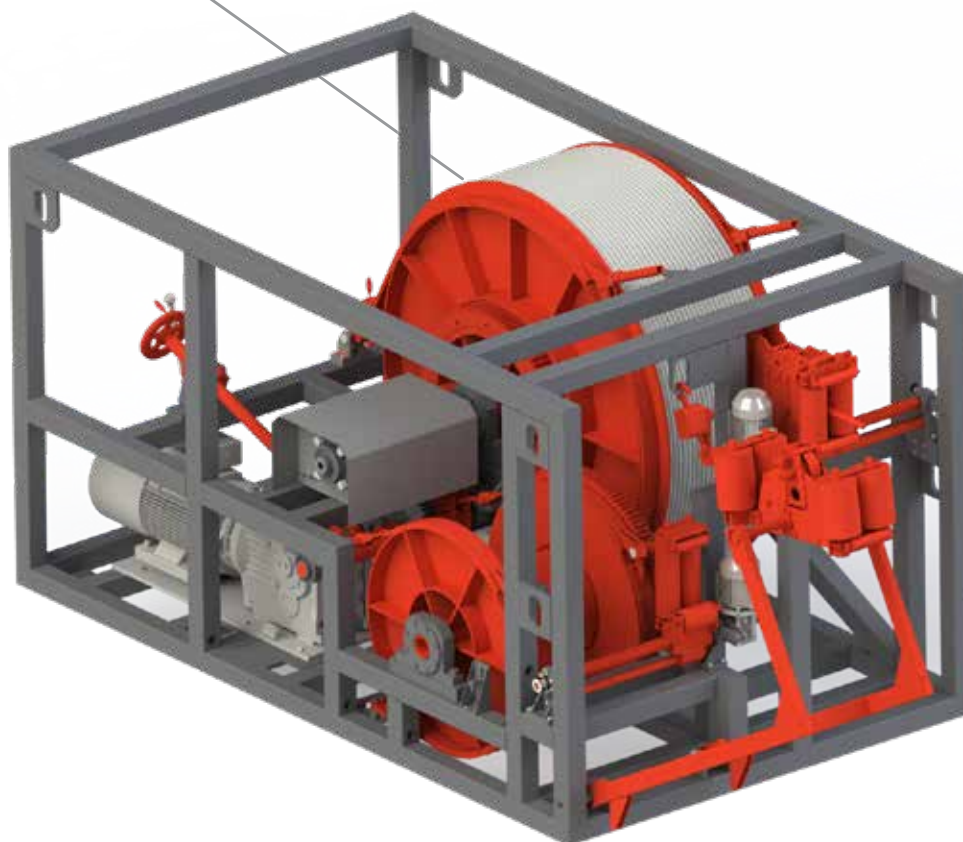

ТЕХНИЧЕСКИЕ ХАРАКТЕРИСТИКИ ЛГ

НАИМЕНОВАНИЕ ПАРАМЕТРА	ДЛЯ КАБЕЛЯ КГЗх0,35-55-150	ДЛЯ КАБЕЛЯ 4x10А+2x8М+(4x0,75) Э-90-900а
Тяговое усилие на минимальном диаметре барабана, кН, не более	50±10%	20±10%
Канатоемкость барабана для троса, км, не более	3	1,4
Скорость спуска/подъема на среднем диаметре, м/с, не более	0,85	1
Напряжение питающей сети, В	380 ± 5 %	
Частота тока, Гц	50 ± 2 %	
Потребляемая электрическая мощность, кВт, не более	31,0	
Габаритные размеры устройства (длина × ширина × высота), мм	6058±20×2438±20×2591±20	
Масса лебедки геофизической двухбарабанной ЛГ 5000/2000 УГРП.483112.011.00.00.000, полная с учетом кабелей, т, не более	12	

ОБЩИЕ ХАРАКТЕРИСТИКИ

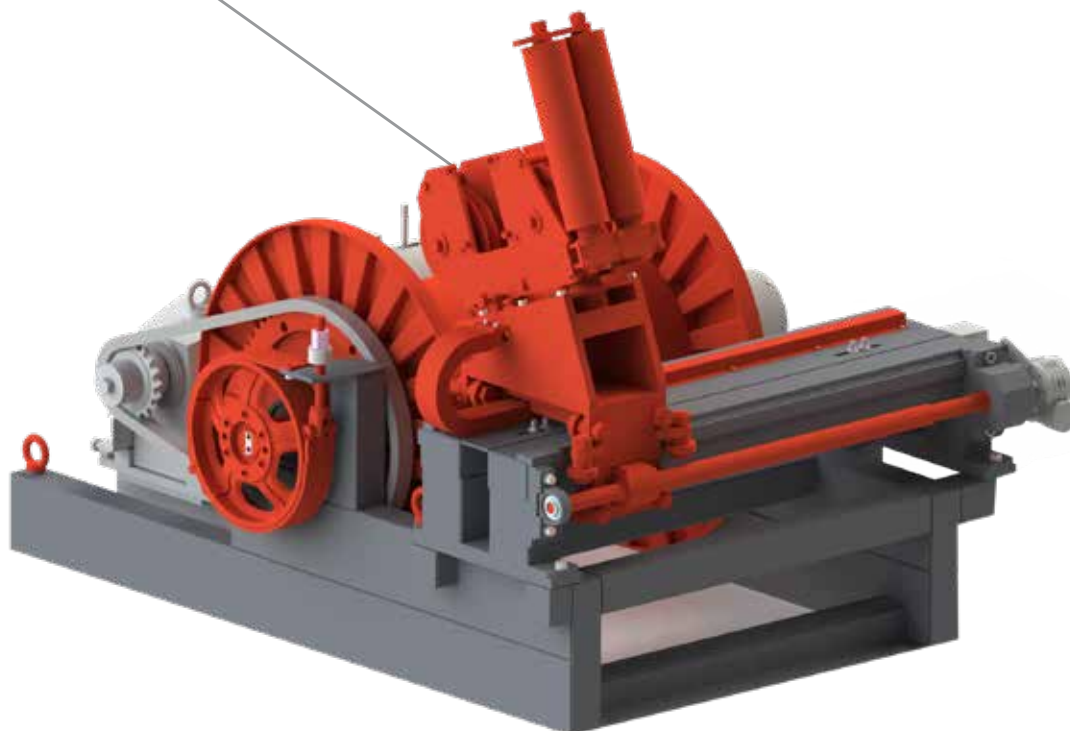

Разработаны три варианта исполнения лебедок для работы на море:

1. **открытый** (для установки лебедки непосредственно на палубу судна);
2. **контейнерный** (лебедка располагается в стандартном герметичном морском контейнере);
3. **тентовый**.

На всех лебедках морского исполнения защита электрооборудования выполняется со степенью защиты от воздействия окружающей среды.

По желанию потребителя лебедка может оснащаться выносным пультом управления.

Шкаф управления может быть установлен на раме, а также выполнен отдельно и размещаться в одном из отсеков судна.

ТЕХНИЧЕСКИЕ ХАРАКТЕРИСТИКИ ЛЕБЕДОК ЛМГ РАЗНОГО ТИПА

НАИМЕНОВАНИЕ ПАРАМЕТРА	ЛМГ 10/1400	ЛМГ 20/1400	ЛМГ 30/1600	ЛМГ 30/2200	ЛМГ 150/2100
Диаметр барабана, мм	1400	1400	1600	2200	2100
Вместимость барабана лебедки, м ³	1,2	1,2	1,6	3,8	3,7
Тяговое усилие ,кН, не менее	10	20	30	30	150
Скорость, м/мин	1-40	1-60	1-40	1-35	1-25
Привод вращения барабана и кабелеукладчика	Электромеханический				

ЛЕБЕДКИ МОРСКИЕ ГИДРОГРАФИЧЕСКИЕ ЛМГ-130/2200-3,8 И ЛМГ-160/2100-3,9

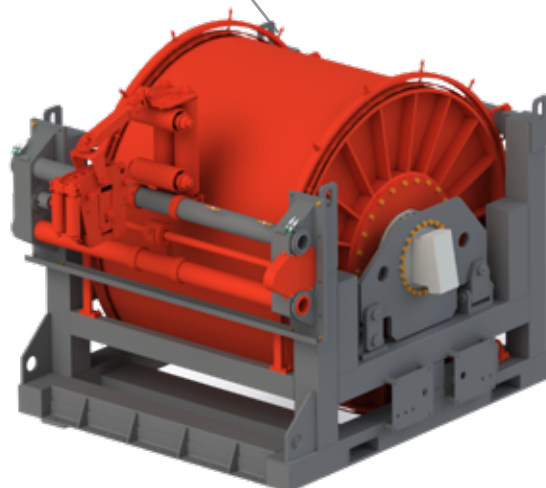
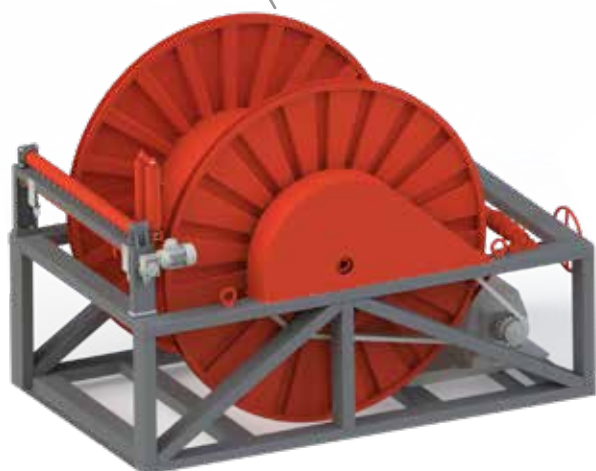

Лебедки данного типа оснащены гидравлическим приводом вращения барабана и состоят из двух частей:

- лебедки;
- насосной станции.

Использование гидравлического привода позволяет обеспечить более высокую надежность изделия при установке лебедки на открытой палубе, а насосной станции – в закрытом помещении судна.

Гидравлический привод обеспечивает большой крутящий момент в небольших габаритах конструкции с возможностью достижения максимального крутящего момента с минимальных скоростей.

ТЕХНИЧЕСКИЕ ХАРАКТЕРИСТИКИ ЛГ

НАИМЕНОВАНИЕ ПАРАМЕТРА	ЛМГ 130/2200	ЛМГ 160/2100
Тяговое усилие на первом повиве, кН	130	160
Вместимость барабана лебедки, не менее м ³	3,8	3,9
Масса лебедки без кабеля, кг	3850	5400
Масса насосной станции, кг	1950	1950
Габаритные размеры лебедки (ДхШхВ), мм	2900x2800x2100	2400x3300x2400
Габаритные размеры насосной станции (ДхШхВ), мм	2020x1330x1930	1900x1330x1800
Привод вращения барабана и кабелеукладчика	Гидравлический привод	

ОБЩИЕ ХАРАКТЕРИСТИКИ

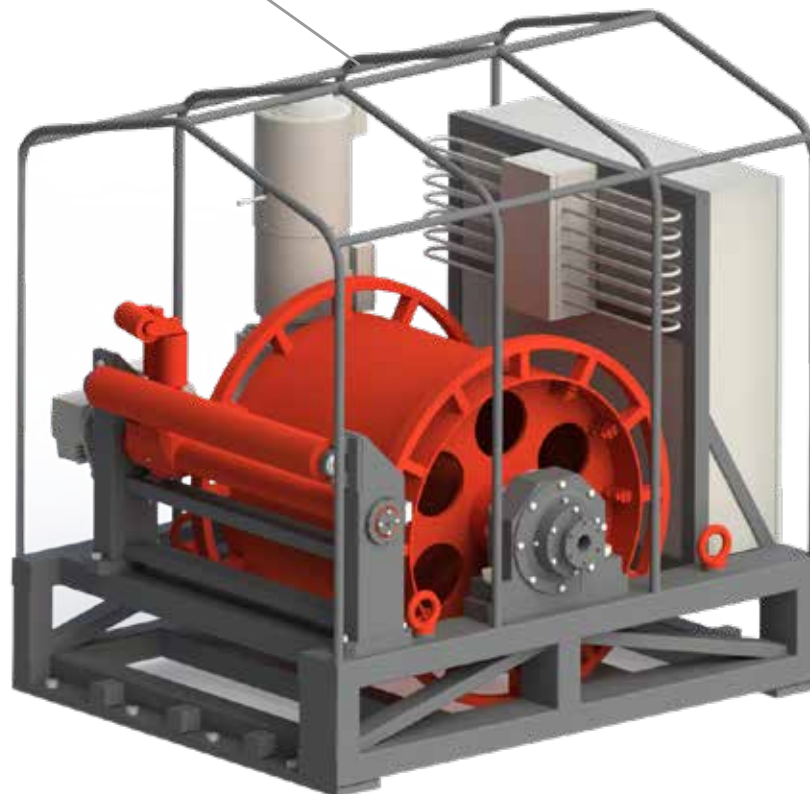

Лебедки палубные оснащаются электрическим или гидравлическим приводом приемного барабана.

Электрический привод выполняется на основе асинхронного электродвигателя и частотного преобразователя, гидравлический привод – на основе продукции ведущих мировых производителей гидравлической аппаратуры.

Привод приемного барабана позволяет осуществлять плавное изменение скорости вращения или тяговое усилие.

Для упорядоченной укладки кабеля лебедка комплектуется винтовым раскладчиком, который позволяет в автоматическом режиме осуществлять равномерную раскладку кабеля, а также в ручном режиме корректировать шаг укладки кабеля.

ЛЕБЕДКА ЛП 10/1300

ТЕХНИЧЕСКИЕ ХАРАКТЕРИСТИКИ	
Тяговое усилие на шее барабана, кН	10
Скорость травления и выборки кабель-троса, м/мин	30
Вместимость барабана, м ³	0,46
Диаметр барабана, мм	426
Габаритные размеры (ДхШхВ), мм	1990x1540x1800
Масса лебёдки, кг	800

ЛЕБЕДКА 13/600

ТЕХНИЧЕСКИЕ ХАРАКТЕРИСТИКИ	
Номинальное тяговое усилие на первом слое, кН	11
Максимальная скорость, м/мин	44
Вместимость барабана, м ³	0,13
Диаметр барабана, мм	700
Габаритные размеры (ДхШхВ), мм	1780x1370x1150
Масса лебёдки, кг	960

ЛЕБЕДКА ЛП-2/24 В

ТЕХНИЧЕСКИЕ ХАРАКТЕРИСТИКИ	
Номинальное тяговое усилие на первом слое, кг	100
Скорость травления и выборки кабель-троса, м/мин	10
Вместимость барабана, м ³	0,03
Диаметр барабана, мм	530
Габаритные размеры (ДхШхВ), мм	1790x645x1320
Масса лебёдки, кг	75

ОБЩАЯ ИНФОРМАЦИЯ

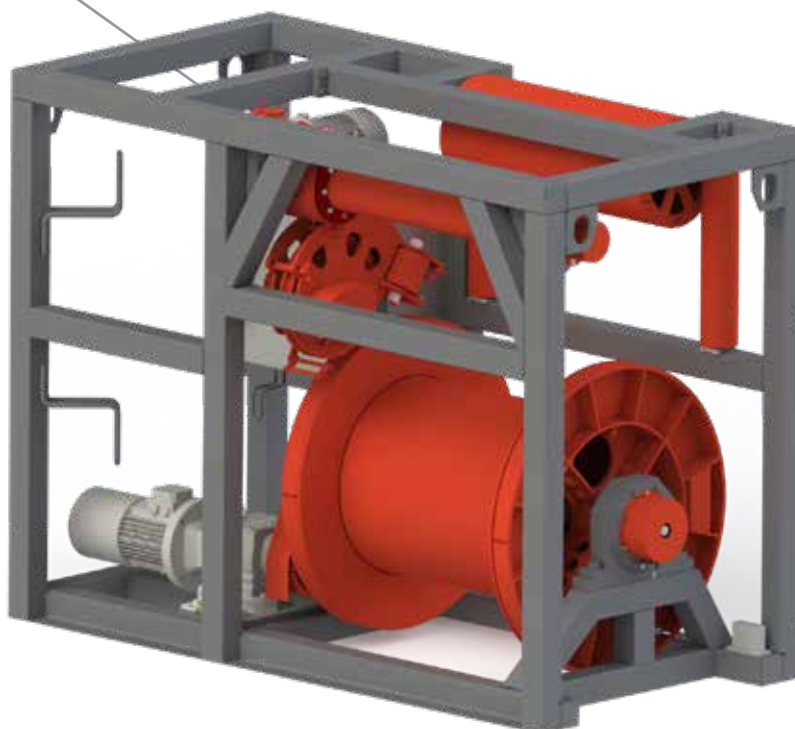

Лебедки данного типа устанавливаются на грузовые платформы автомобильного транспорта и на морские суда, что делает их мобильными и позволяет выполнять различные работы по подъему и спуску кабелей, буксируемых систем, предназначенных для работы в нефтяных и газовых скважинах, а так же для проведения научно-исследовательских работ с помощью закрепляемых на кабеле технических аппаратов.

Лебедки мобильные позволяют без затруднений переправлять их на труднодоступные площадки, где могут успешно использоваться в период, когда доставка другой техники на площадку невозможна.

Компактные лебёдки (ЛП2М) имеющие привод от двигателя постоянного тока могут устанавливаться на малые плавсредства.

ЛЕБЕДКА ЛП2М 2/470

ТЕХНИЧЕСКИЕ ХАРАКТЕРИСТИКИ	
Диаметр барабана, мм	470
Вместимость барабана лебедки, м ³	0,02
Тяговое усилие, кН	2
Скорость движения кабеля, м/мин	12

ЛЕБЕДКА ЛМ 18/800

ТЕХНИЧЕСКИЕ ХАРАКТЕРИСТИКИ	
Диаметр барабана, мм	800
Вместимость барабана лебедки, м ³	0,2
Тяговое усилие, кН	18
Скорость движения кабеля, м/мин	30

ЛЕБЕДКА ЛМ 18/1000

ТЕХНИЧЕСКИЕ ХАРАКТЕРИСТИКИ	
Диаметр барабана, мм	1000
Вместимость барабана лебедки, м ³	0,3
Тяговое усилие, кН	18
Скорость движения кабеля, м/мин	30

ЛЕБЕДКА ЛМ 20/1800

ТЕХНИЧЕСКИЕ ХАРАКТЕРИСТИКИ	
Диаметр барабана, мм	1800
Вместимость барабана лебедки, м ³	2,3
Тяговое усилие, кН	20
Скорость движения кабеля, м/мин	50

ЛЕБЕДКА ЛМ 30/1600

ТЕХНИЧЕСКИЕ ХАРАКТЕРИСТИКИ	
Диаметр барабана, мм	1600
Вместимость барабана лебедки, м ³	1,6
Тяговое усилие, кН	30
Скорость движения кабеля, м/мин	40

ЛЕБЕДКА ЛМ 30/2200

ТЕХНИЧЕСКИЕ ХАРАКТЕРИСТИКИ	
Диаметр барабана, мм	2200
Вместимость барабана лебедки, м ³	3,8
Тяговое усилие, кН	30
Скорость движения кабеля, м/мин	35

ЛЕБЕДКА ЛМ 35/2000

ТЕХНИЧЕСКИЕ ХАРАКТЕРИСТИКИ	
Диаметр барабана, мм	2000
Вместимость барабана лебедки, м ³	2,8
Тяговое усилие, кН	35
Скорость движения кабеля, м/мин	50

ЛЕБЕДКА ЛМ 150/2100

ТЕХНИЧЕСКИЕ ХАРАКТЕРИСТИКИ	
Диаметр барабана, мм	2100
Вместимость барабана лебедки, м ³	3,7
Тяговое усилие, кН	150
Скорость движения кабеля, м/мин	25

ОБЩАЯ ИНФОРМАЦИЯ

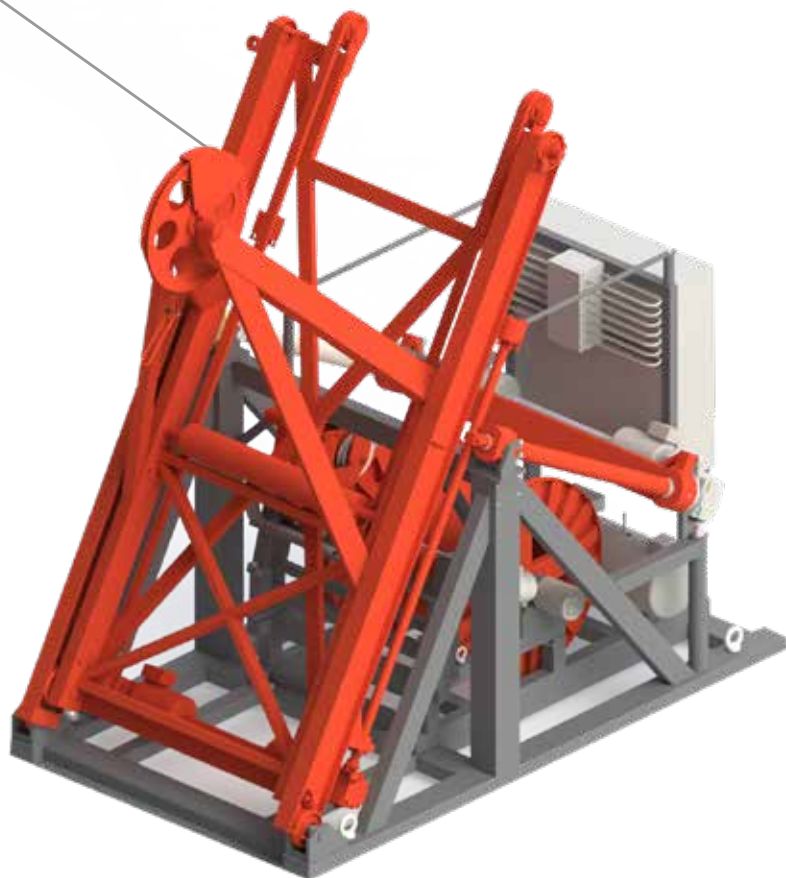

Основным отличием спуско-подъемных устройств (СПУ) является наличие дополнительной платформы, имеющей в своём составе дополнительные механизмы (выдвижные лапы, грузовая стрела, раскладчик-манипулятор), упрощающие спуско-подъемные работы.

СПУ могут быть установлены в контейнер.

СПУСКО-ПОДЪЕМНОЕ УСТРОЙСТВО СПУ 18/800 (КОНТЕЙНЕРНОГО ТИПА)

ТЕХНИЧЕСКИЕ ХАРАКТЕРИСТИКИ	
Наибольший диаметр кабеля, мм	16
Вместимость барабана лебедки не менее, м ³	0,23
Тяговое усилие на первом слое намотки, кН	18
Привод лебедки	электрический асинхронный
Привод раскладчика	электрический асинхронный
Максимальная скорость намотки - смотки, м/мин	30
Исполнение	контейнер

МНОГОФУНКЦИОНАЛЬНОЕ СПУСКО- ПОДЪЕМНОЕ УСТРОЙСТВО СПУ 45/1800

ТЕХНИЧЕСКИЕ ХАРАКТЕРИСТИКИ	
Наибольший диаметр кабеля, мм	24
Вместимость барабана лебедки не менее, м ³	1,8
Тяговое усилие на первом слое намотки, кН	45
Привод лебедки	электрический асинхронный
Привод раскладчика	электрический асинхронный
Максимальная скорость намотки - смотки, м/мин	30
Исполнение	открытое
Диаметр приемного барабана, мм	1800

СПУСКО-ПОДЪЕМНОЕ УСТРОЙСТВО

СПУ 18/1000

Спуско-подъемное устройство СПУ 18/1000 предназначено для работы с крупногабаритными изделиями.

ТЕХНИЧЕСКИЕ ХАРАКТЕРИСТИКИ

Вместимость барабана лебедки не менее, м ³	0,3
Тяговое усилие на первом слое намотки, кН	18
Привод раскладчика	электромеханический
Привод раскладчика	электромеханический
Скорость намотки на минимальном диаметре барабана, м/мин	28,4
Время подъема стрелы, мин	2
Привод перекладки стрелы, мин	2,2
Высота подъема, мм	4500
Габаритные размеры (ДхШхВ), мм	3160x1870x3450
Масса, кг	3200

ОБОРУДОВАНИЕ ДЛЯ ТРАНСПОРТИРОВКИ КАБЕЛЯ (КОЛЕСНАЯ ТЯГА)

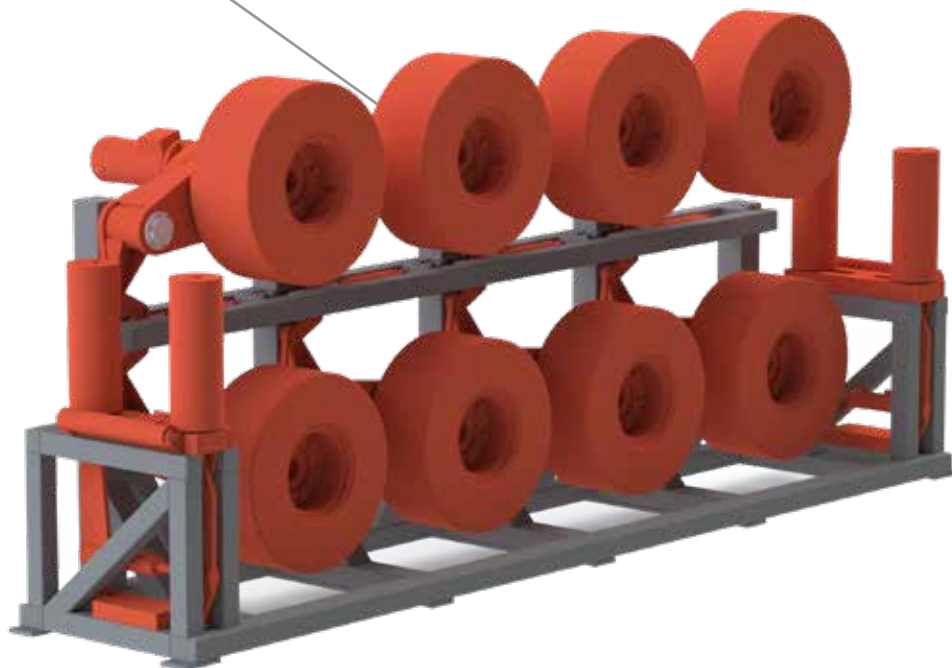

ТЕХНИЧЕСКИЕ ХАРАКТЕРИСТИКИ

Тяговое усилие, т	до 4
Максимальная линейная скорость, м/мин	до 30
Привод	электрогидравлический

ООО «СКТ-СЕРВИС»
180006, РФ, г. Псков, ул. Новаторов, 3
+7 (8112) 50-00-52
www.skt-service.ru